

Gebrauchsinformation: Information für Anwender

China-Oel Tropfen

Wirkstoff: Pfefferminzöl

Lesen Sie die gesamte Packungsbeilage sorgfältig durch, bevor Sie mit der Anwendung dieses Arzneimittels beginnen, denn sie enthält wichtige Informationen.

Wenden Sie dieses Arzneimittel immer genau wie in dieser Packungsbeilage beschrieben bzw. genau nach Anweisung Ihres Arztes oder Apothekers an.

- Heben Sie die Packungsbeilage auf. Vielleicht möchten Sie diese später nochmals lesen.
- Fragen Sie Ihren Apotheker, wenn Sie weitere Informationen oder einen Rat benötigen.
- Wenn Sie Nebenwirkungen bemerken, wenden Sie sich an Ihren Arzt oder Apotheker. Dies gilt auch für Nebenwirkungen, die nicht in dieser Packungsbeilage angegeben sind. Siehe Abschnitt 4.
- Wenn Sie sich nach 1 Woche (Husten und Erkältung) bzw. 2 Wochen (Spannungskopfschmerzen) oder 4 Wochen (Muskelschmerzen) nicht besser oder gar schlechter fühlen, wenden Sie sich an Ihren Arzt.

Was in dieser Packungsbeilage steht

1. Was ist China-Oel und wofür wird es angewendet?
2. Was sollten Sie vor der Anwendung von China-Oel beachten?
3. Wie ist China-Oel anzuwenden?
4. Welche Nebenwirkungen sind möglich?
5. Wie ist China-Oel aufzubewahren?
6. Inhalt der Packung und weitere Informationen

1. WAS IST CHINA-OEL UND WOFÜR WIRD ES ANGEWENDET?

China-Oel ist ein traditionelles pflanzliches Arzneimittel

- zur Linderung der Beschwerden bei Husten und Erkältung (Herstellung eines Dampfes zur Inhalation)
- zur Linderung von Spannungskopfschmerzen (Anwendung auf der Haut)
- zur Linderung von lokalen Muskelschmerzen (Anwendung auf der Haut)

Die Anwendung dieses traditionellen pflanzlichen Arzneimittels in den genannten Anwendungsgebieten beruht ausschließlich auf langjähriger Verwendung.

Wenn Sie sich nach 1 Woche (Husten und Erkältung) bzw. 2 Wochen (Spannungskopfschmerzen) oder 4 Wochen (Muskelschmerzen) nicht besser oder gar schlechter fühlen, wenden Sie sich an Ihren Arzt.

2. WAS SOLLTEN SIE VOR DER ANWENDUNG VON CHINA-OEL BEACHTEN?

China-Oel darf nicht angewendet werden,

- wenn Sie allergisch gegen Pfefferminzöl oder Menthol sind
- bei Säuglingen und Kleinkindern unter 2 Jahren (Gefahr eines Kehlkopfkrampfes)
- China-Oel darf wegen des Gehaltes an Pfefferminzöl nicht bei Patienten mit Asthma bronchiale oder anderen Atemwegserkrankungen, die mit einer ausgeprägten Überempfindlichkeit der Atemwege einhergehen, angewendet werden.
Die Inhalation von China-Oel kann zu Atemnot führen oder einen Asthmaanfall auslösen.

Warnhinweise und Vorsichtsmaßnahmen

Bitte sprechen Sie mit Ihrem Apotheker, bevor Sie China-Oel anwenden.

China-Oel darf nicht in Kontakt mit den Augen gebracht werden.
Nach jeder Anwendung müssen die Hände sorgfältig gewaschen werden, da sonst Augenreizungen entstehen könnten.

China-Oel soll nicht auf offene oder gereizte Haut aufgebracht werden.

Kinder

Da keine ausreichenden Daten vorliegen, kann die Anwendung bei Kindern von 2 bis 12 Jahren nicht empfohlen werden.

Anwendung von China-Oel zusammen mit anderen Arzneimitteln

Informieren Sie Ihren Arzt oder Apotheker, wenn Sie andere Arzneimittel anwenden, kürzlich andere Arzneimittel angewendet haben oder beabsichtigen, andere Arzneimittel anzuwenden.
Es wurden keine Wechselwirkungsstudien durchgeführt.

Schwangerschaft und Stillzeit

Da keine ausreichenden Daten vorliegen, kann die Anwendung von China-Oel während der Schwangerschaft und in der Stillzeit nicht empfohlen werden.
Wenn Sie schwanger sind oder stillen, oder wenn Sie vermuten, schwanger zu sein oder beabsichtigen, schwanger zu werden, fragen Sie vor der Anwendung dieses Arzneimittels Ihren Arzt oder Apotheker um Rat.

Verkehrstüchtigkeit und Fähigkeit zum Bedienen von Maschinen

Es wurden keine Studien zu den Auswirkungen auf die Verkehrstüchtigkeit und die Fähigkeit zum Bedienen von Maschinen durchgeführt.

3. WIE IST CHINA-OEL ANZUWENDEN?

Wenden Sie dieses Arzneimittel immer genau wie in dieser Packungsbeilage beschrieben bzw. genau nach der mit Ihrem Arzt oder Apotheker getroffenen Absprache an.

Fragen Sie bei Ihrem Arzt oder Apotheker nach, wenn Sie sich nicht sicher sind.

Die empfohlene Dosis beträgt:

Zur Linderung der Beschwerden bei Husten und Erkältung

Dosierung: 3 - 4 Tropfen 2 - 3 mal täglich

Art der Anwendung: Zur Inhalation.

3 – 4 Tropfen (0,08 - 0,12 ml) in heißes Wasser geben und bei geschlossenen Augen inhalieren. Das Produkt enthält einen Taschen-Inhalator, der die kontrollierte Inhalation erleichtert.

Wenn sich die Beschwerden verschlimmern oder innerhalb von 1 Woche keine Besserung eintritt, muss ein Arzt aufgesucht werden.

Zur Linderung von Spannungskopfschmerzen

Dosierung: 2 - 3 Tropfen bis zu 3 mal täglich

Art der Anwendung:

Zur Anwendung auf der Haut. Auf Schläfen und Stirn auftragen und leicht einmassieren.

Wenn sich die Beschwerden verschlimmern oder innerhalb von 2 Wochen keine Besserung eintritt, muss ein Arzt aufgesucht werden.

Zur Linderung von lokalen Muskelschmerzen

Dosierung: 2 - 3 Tropfen bis zu 3 mal täglich

Art der Anwendung:

Zur Anwendung auf der Haut. Auf die betroffenen Stellen auftragen und leicht einmassieren.

Wenn sich die Beschwerden verschlimmern oder innerhalb von 4 Wochen keine Besserung eintritt, muss ein Arzt aufgesucht werden.

Kinder:

Da keine ausreichenden Daten vorliegen, kann die Anwendung bei Kindern von 2 bis 12 Jahren nicht empfohlen werden. China-Oel darf bei Säuglingen und Kindern bis zu 2 Jahren nicht angewendet werden.

TASCHEN-INHALATOR GEBRAUCHSANWEISUNG

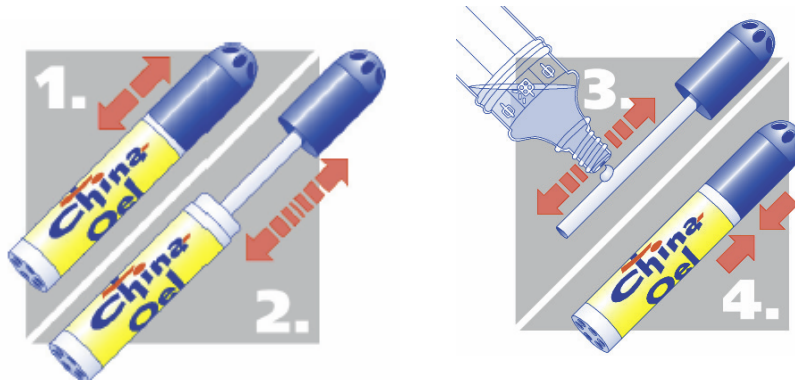

1. Blaue Kappe des Inhalators abnehmen und
2. mit Aufnahme-Vlies ganz aus dem Inhalatorunterteil herausziehen
3. 3–4 Tropfen auf dem Vlies verteilen;
4. Kappe mit Aufnahme-Vlies in das Inhalatorunterteil einführen und verschließen

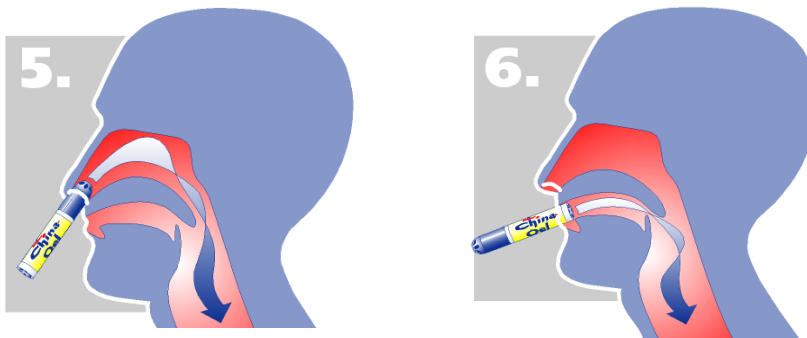

5. Behandlung des Nasenraums:
Blaue Inhalatorseite wechselseitig in die Nasenlöcher einführen und kräftig durch die Nase einatmen
 6. Behandlung des Rachenraums:
Weiße Inhalatorseite in den Mund nehmen und durch diesen tief einatmen
- Inhalator maximal 1 cm in die Nase oder in den Mund einführen
 - Inhalator nach Benutzung äußerlich mit einem sauberen Tuch reinigen
 - aus hygienischen Gründen jeden Inhalator nur von einer Person benutzen

Wenn Sie eine größere Menge von China-Oel angewendet haben, als Sie sollten

Zeichen einer erheblichen Überdosierung sind:

Inhalation

- Schwindelgefühle, Verwirrung
- Muskelschwäche
- Übelkeit oder Doppelsichtigkeit

Beenden Sie in diesem Fall sofort die Inhalation.

Anwendung auf der Haut

Es wurden keine Beschwerden nach Überdosierung berichtet. Wischen Sie zu viel aufgetragenes China-Oel mit einem Tuch ab.

Wenn Sie die Anwendung von China-Oel vergessen haben

Wenden Sie nicht die doppelte Menge an, wenn Sie die vorherige Anwendung vergessen haben. Fahren Sie mit der Anwendung, wie in der Gebrauchsinformation beschrieben, fort.

Wenn Sie weitere Fragen zur Anwendung dieses Arzneimittels haben, wenden Sie sich an Ihren Arzt oder Apotheker.

4. WELCHE NEBENWIRKUNGEN SIND MÖGLICH?

Wie alle Arzneimittel kann auch dieses Arzneimittel Nebenwirkungen haben, die aber nicht bei jedem auftreten müssen.

Es wurden folgende Nebenwirkungen berichtet:

nach Inhalation

bei überempfindlichen Personen:

- Atemlähmung
- krampfartige Verengung der Atemwege

nach Anwendung auf der Haut

- Überempfindlichkeitsreaktionen, wie Hautausschlag, Hautreizungen, Augenreizungen
- Reizungen der Nasenschleimhaut
- bei Überempfindlichkeit sind asthmaähnliche Reaktionen möglich

Angaben zur Häufigkeit des Auftretens von Nebenwirkungen können nicht gemacht werden.

Dieses Arzneimittel kann bei Säuglingen und Kleinkindern unter 2 Jahren einen Kehlkopfkrampf hervorrufen mit der Folge schwerer Atemstörungen.

Meldung von Nebenwirkungen

Wenn Sie Nebenwirkungen bemerken, wenden Sie sich an Ihren Arzt oder Apotheker. Dies gilt auch für Nebenwirkungen, die nicht in dieser Packungsbeilage angegeben sind.

Sie können Nebenwirkungen auch direkt über das nationale Meldesystem anzeigen:

Bundesamt für Sicherheit im Gesundheitswesen

Inst. Pharmakovigilanz

Traisengasse 5

AT-1200 WIEN

Fax: + 43 (0) 50 555 36207

Website: <http://www.basg.gv.at/>

Indem Sie Nebenwirkungen melden, können Sie dazu beitragen, dass mehr Informationen über die Sicherheit dieses Arzneimittels zur Verfügung gestellt werden.

5. WIE IST CHINA-OEL AUFZUBEWAHREN?

Nicht über 25 °C lagern.
Die Flasche im Umkarton aufbewahren, um den Inhalt vor Licht zu schützen.
Bewahren Sie dieses Arzneimittel für Kinder unzugänglich auf.

Sie dürfen dieses Arzneimittel nach dem auf dem Etikett und dem Umkarton nach „Verwendbar bis:“ angegebenen Verfalldatum nicht mehr verwenden. Das Verfalldatum bezieht sich auf den letzten Tag des angegebenen Monats.

Haltbarkeit nach erstmaligem Öffnen des Behälters: 2 Jahre

Entsorgen Sie Arzneimittel nicht im Abwasser oder Haushaltsabfall. Fragen Sie Ihren Apotheker, wie das Arzneimittel zu entsorgen ist, wenn Sie es nicht mehr verwenden. Sie tragen damit zum Schutz der Umwelt bei.

6. INHALT DER PACKUNG UND WEITERE INFORMATIONEN

Was China-Oel enthält

Der Wirkstoff ist: Pfefferminzöl

10 ml enthalten 10 ml Pfefferminzöl (Menthae piperitae aetheroleum).

Die sonstigen Bestandteile sind: keine

1 ml = 35 Tropfen

Wie China-Oel aussieht und Inhalt der Packung

China-Oel ist eine farblose bis leicht gelblich-grünliche Flüssigkeit zur Anwendung auf der Haut oder zur Herstellung eines Dampfes zur Inhalation in einer Weissglasflasche zu 10 oder 25 ml, verpackt in einem Umkarton. Die 25 ml-Packung enthält zusätzlich einen Taschen-Inhalator.

Pharmazeutischer Unternehmer und Hersteller

BIO-DIÄT-BERLIN GmbH
Selerweg 43/45
12169 Berlin, Deutschland
Telefon: ++49 30 25 32 60-20
Fax: ++49 30 25 32 60-22
info@bio-diaet-berlin.de

Vertrieb
Sanamed Ges.m.b.H.,
Rudolf-Waisenhorn-Gasse 32
1235 Wien

Reg.Nr.:

Diese Packungsbeilage wurde zuletzt überarbeitet im 09/2013.